

小型自動6軸 アライメントユニット

SMR-6B201

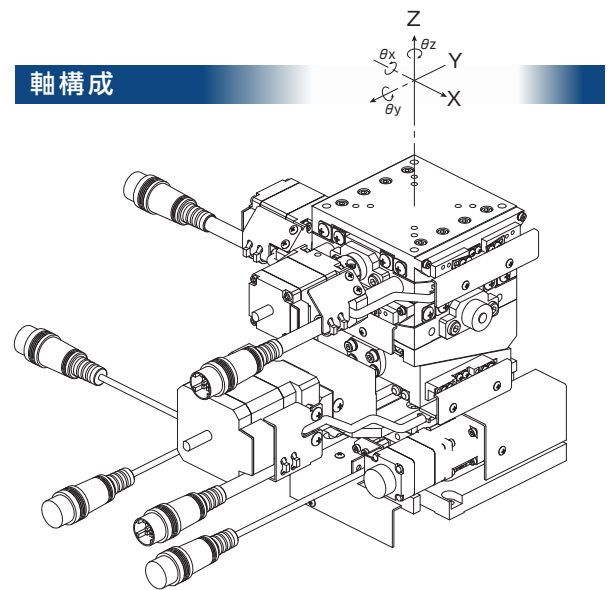
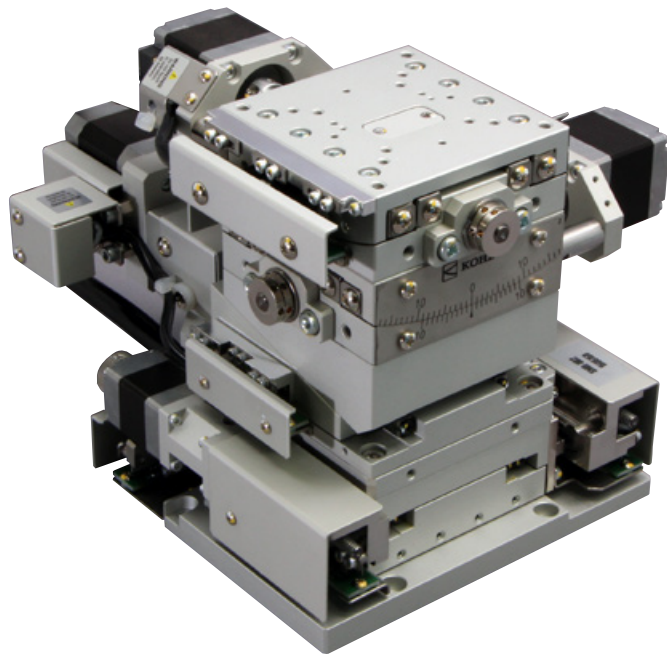

**ステージのガタはステージを重ねるごとに累積していきます。
当社のステージは剛性を重視した設計・組立調整がされているため、
6軸まで組み合わせても高精度を実現しています。**

- スマートフォン用カメラモジュールの生産装置に数多く採用されています。
- 2000万画素を超える高解像度カメラモジュールの生産にも採用。
- CMOSセンサとレンズのアライメントをする際に求められるサブミクロン、
角度秒単位の位置決めを確実に行うことができます。
- 今後更なる高精度が求められる車載用カメラモジュールの組立にも最適です。

仕様

| 軸名称 | 移動範囲 | 最高速度 | 分解能 (ハーフステップ) |
|-----|--------|------------|---------------|
| X | ±3mm | 10mm/sec | 1 μm |
| Y | ±2.5mm | 1.25mm/sec | 0.125 μm |
| Z | ±2.5mm | 1.25mm/sec | 0.125 μm |
| θx | ±5° | 11.3°/sec | 約0.000378° |
| θy | ±4.5° | 8.5°/sec | 約0.000282° |
| θz | ±3° | 12.7°/sec | 0.00127° |

小型自動6軸アライメントユニット SMR-6B201

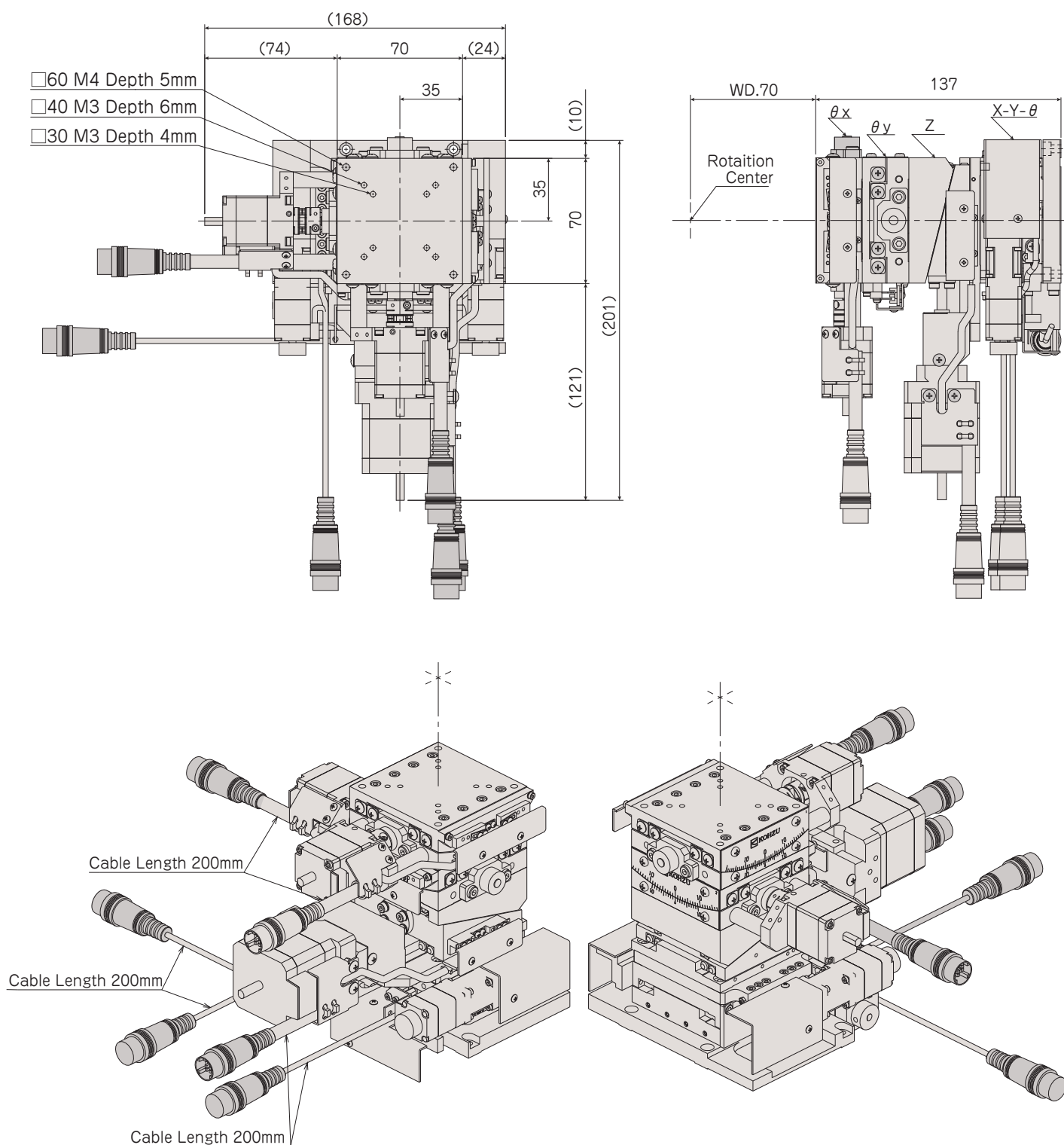

神津精機株式会社 <http://www.kohzu.co.jp> お問い合わせ先 E-mail:sale@kohzu.co.jp

本社/工場 〒215-8521 神奈川県川崎市麻生区栗木2-6-15 TEL.044-981-2131 / FAX.044-981-2181

大阪支店 〒532-0004 大阪府大阪市淀川区西宮原2-7-38 新大阪西浦ビル202 TEL.06-6398-6610 / FAX.06-6398-6620